

back seat/BARRIER™ Installation et entretien

PIÈCES

- A** Sangle élastique intérieure avec anneau en D
- B** Anneau en D extérieur
- C** Crochet de fixation sous le siège
- D** Sangle supérieure de l'appui-tête
- E** Attache supérieure de tension
- F** Sangle de fixation sous le siège
- G** Séparateur du siège arrière
- H** Anneau du séparateur du siège arrière
- I** Bouton-pression du séparateur
- J** Cordon du séparateur du siège arrière
- K** Rallonge de barrière
- L** Fente pour la barre métallique
- M** Fermeture éclair de la rallonge
- N** Sangle de la rallonge
- O** Petit anneau en D de la rallonge
- P** Attache de la rallonge
- Q** connecteur de sangle
- R** diviser sangle arrière

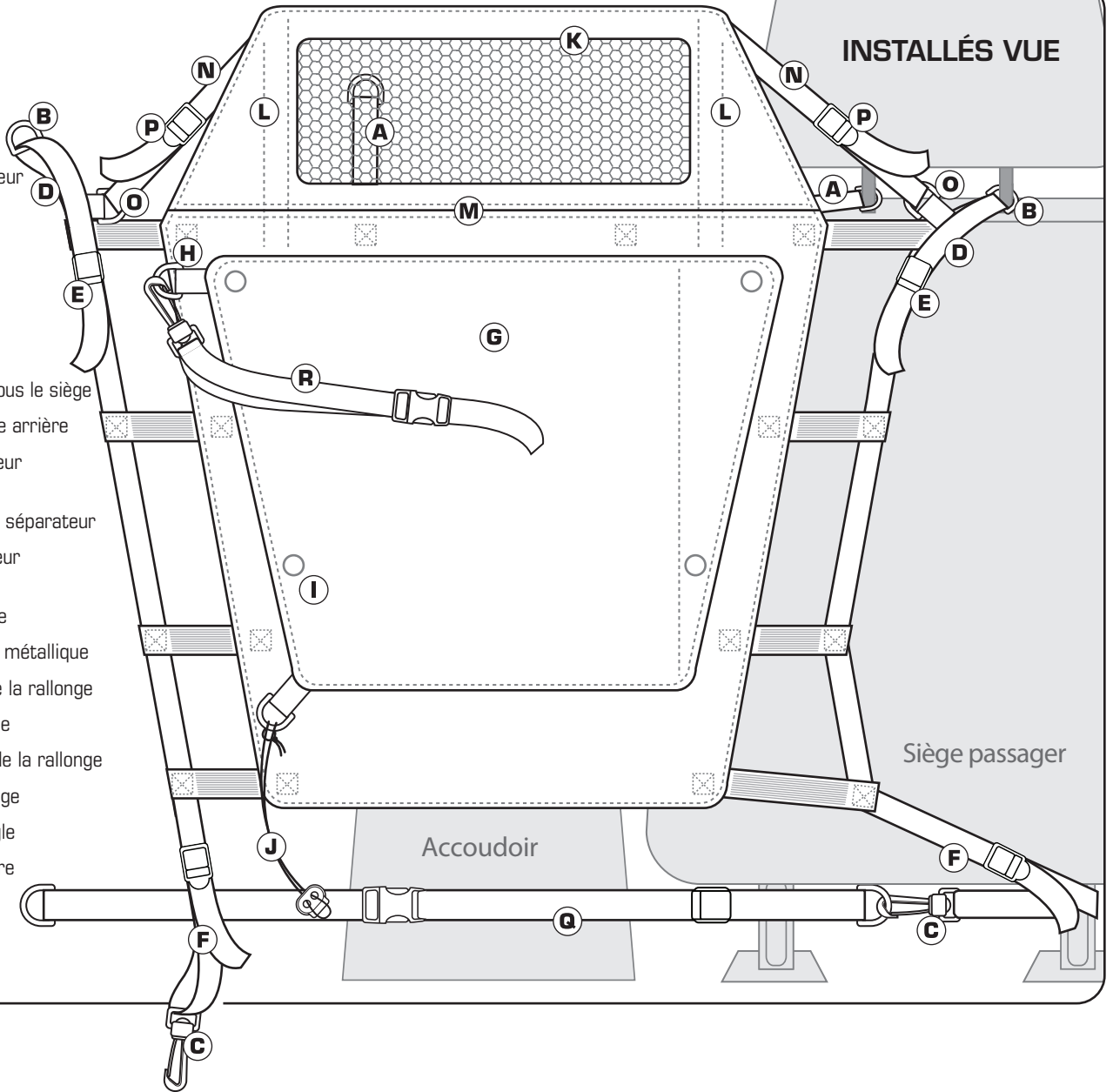

5.09

Fixation de la barriere principale

Pour les véhicules dotés d'appui-têtes amovibles :

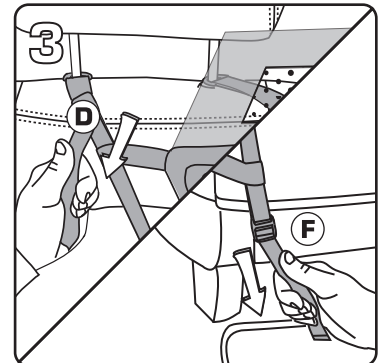
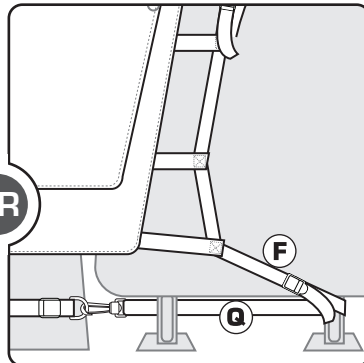
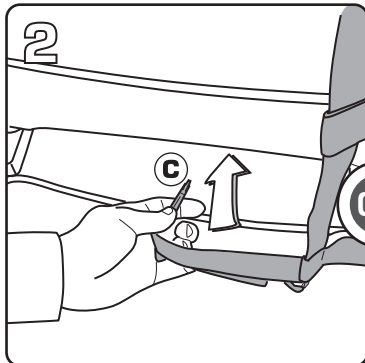
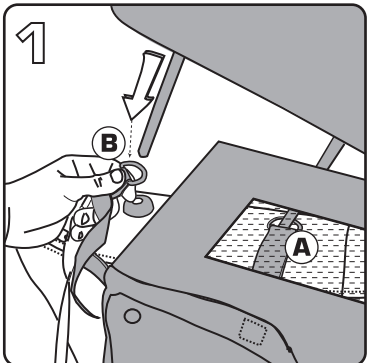

Orientez la barrière pour que le logo Kurgo fasse face à l'arrière de la voiture. Retirez l'appui-tête du siège du conducteur. Faites glisser la tige intérieure de l'appui-tête dans le grand anneau en D fixé à la sangle élastique (A). Faites glisser l'anneau en D (B) sur la tige extérieure de l'appui-tête. Répétez ces étapes de l'autre côté.

Attachez le crochet de fixation sous le siège (C) aux ressorts ou à la plaque de base sous le siège avant. Répétez cette étape en attachant l'autre sangle (C) au bas du siège de l'autre côté.

Tirez sur les sangles supérieures d'appui-têtes (D) et les sangles inférieures (F) de chaque côté pour les tendre.

Pour une démonstration vidéo en ligne sur la manière d'installer la barrière de siège arrière, visitez le site : www.kurgo.com/support/instruction.html

Pour les véhicules sans appui-têtes amovibles :

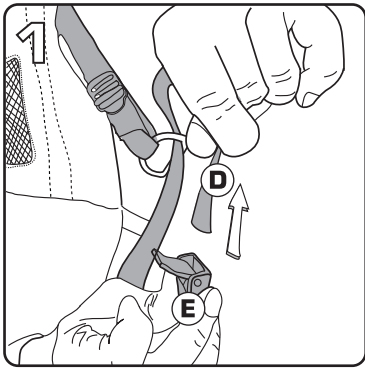

Tirez sur la sangle supérieure de l'appui-tête de la barrière principale (D) pour la sortir de sa boucle.

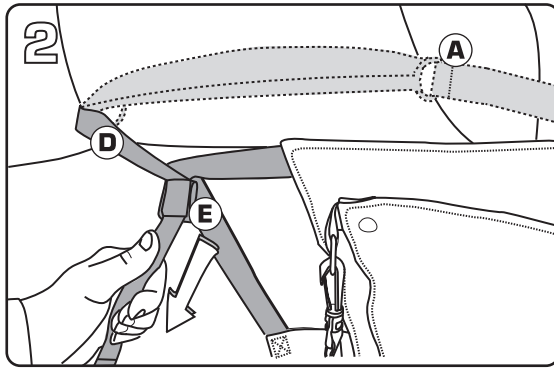

Attachez la sangle de l'appui-tête (D) autour de l'appui-tête. Insérez la sangle dans le grand anneau en D fixé à la sangle élastique intérieure (A). Ramenez la sangle autour de l'appui-tête et faites passer la sangle dans sa boucle (E). Répétez ces étapes sur l'autre appui-tête.



À PARTIR DE DEUX DES PRÉCÉDENTS

Comment retirer de la rallonge de barrière

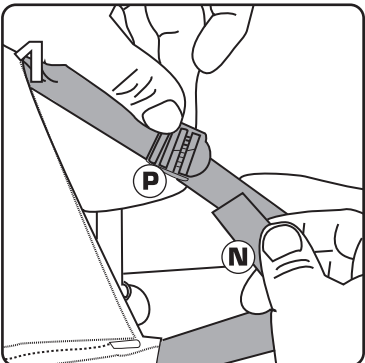

Tirez sur les tiges de soutien métalliques pour les sortir de la barrière principale.

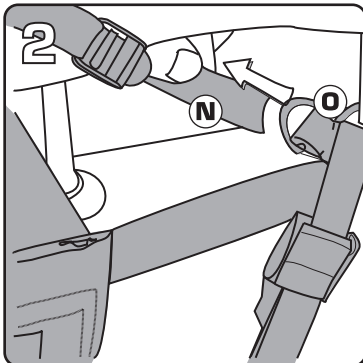

Ouvrez la fermeture éclair (K) pour l'enlever les tiges de soutien. Fermez la fermeture éclair de la rallonge de barrière. Répétez les étapes 1 et 2 de l'autre côté.

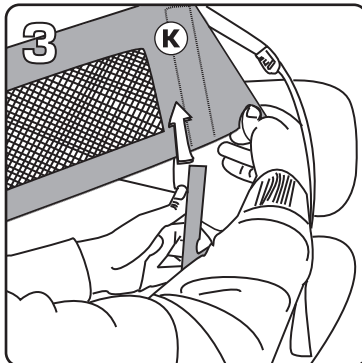

Tirez sur la sangle de la rallonge de barrière (N) pour la sortir du petit anneau en D (D) de la sangle extérieure attachée à la barrière principale.

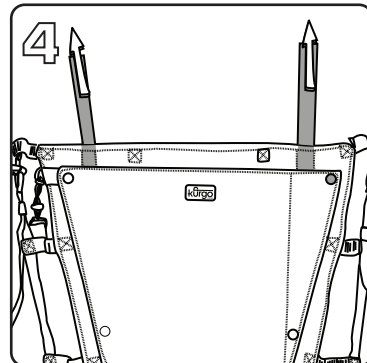

Tirez sur la sangle de la rallonge de barrière (N) pour la sortir de la boucle (P) et desserrez la sangle.

Utilisation du diviseur de banquette arriere

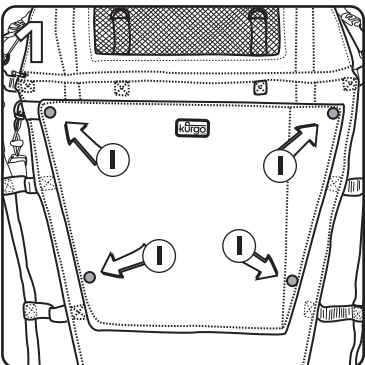

Après avoir installé la barrière principale, détachez les 4 boutons-pression (I).

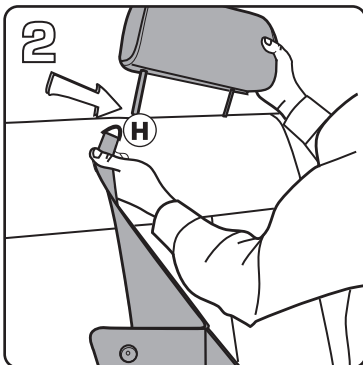

POUR LES VÉHICULES DOTÉS D'APPUI-TÊTES AMOVIBLES : Retirez l'appui-tête du siège arrière et faites glisser la tige de l'appui-tête dans l'anneau en D supérieur (D) du séparateur du siège arrière (H).

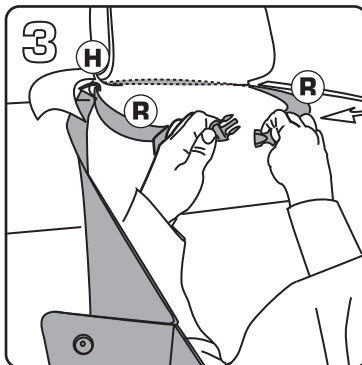

POUR LES VÉHICULES SANS APPUI-TÊTES AMOVIBLES : Utilisez le surplus de sangle pour fixer le séparateur du siège arrière (H) à l'appui-tête arrière ou le crochet pour un siège d'enfant.

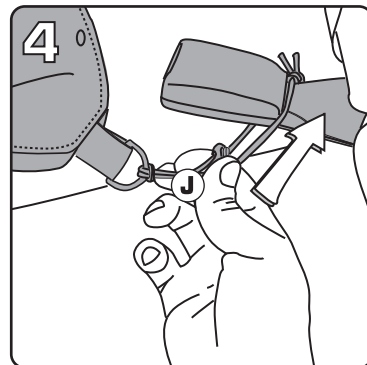

Attachez le cordon élastique inférieur (J) autour de la tige de la ceinture de sécurité et tirez pour le tendre. Pour le raccourcir, faites un noeud dans le surplus de cordon.

5.09

Instructions de nettoyage :



- Enlever la poussière et la saleté à l'aide d'une brosse sèche.
- Au besoin, utiliser une éponge humide et du savon doux.
- Rincer seulement, si possible. Utiliser de l'eau froide et une éponge ou rincer dans une cuve sans savon
- Se lave à la machine dans une unité à chargement frontal (NE PAS utiliser une machine avec agitateur car ce dernier pourrait causer des dommages non couvert par la garantie) dans de l'eau froide avec du savon doux (Ivory Flakes, Woolite, Sport Wash, etc.) Ne pas utiliser de détergent.
- Bien rincer pour éliminer les résidus de savon.
- Séchage à plat.